

Rambarde réglable pour lit

Références des produits	
Rambarde simple	09 117 6221
Rambarde double	09 117 6239

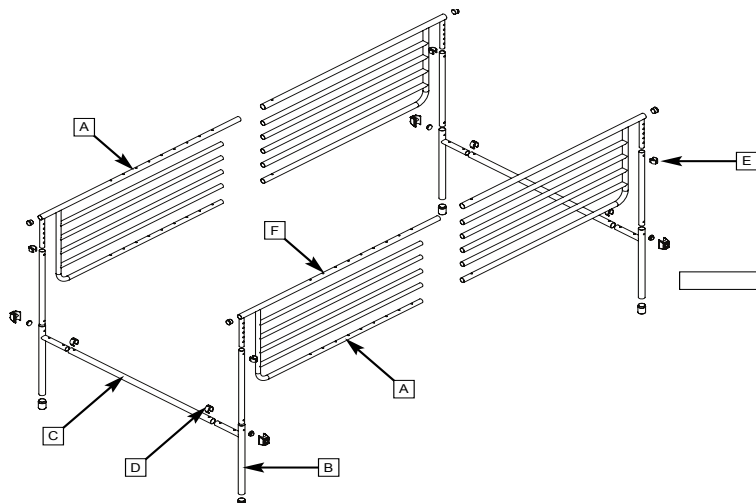

RAMBARDE DOUBLE 09 117 6239

Description

La rambarde est réglable en largeur, en longueur et en hauteur pour s'adapter aux divans-lits. Le montant de base s'installe entre le matelas et le cadre du lit pour une meilleure stabilité. La hauteur est facilement réglable grâce à un système de clip. Une simple pression sur le bouton de déverrouillage rapide abaisse la rambarde pour permettre de déplacer le patient. L'ensemble de la rambarde se retire très facilement pour pouvoir faire le lit.

Installation et réglage

1. Fixez le montant réglable (A) à la barre en forme de T (B) à l'aide des petits clips (E). Effectuez la même opération à chaque extrémité de la rambarde.
2. Mettez en place les traverses (C) sur la barre en forme de T (B) près du bouton de déverrouillage rapide à l'aide des grands clips (D). Effectuez la même opération à chaque extrémité de la rambarde.
3. Retirez le matelas et posez les ensembles barres en forme de T/traverses sur le cadre du lit. Remettez en place le matelas après avoir placé la rambarde dans la bonne position.
4. Dans le cas d'une rambarde double, répétez les étapes 1 à 3.

Utilisation de la rambarde

Pour abaisser la rambarde : Soulevez légèrement l'extrémité du rail et appuyez sur le bouton rouge. Abaissez le rail et effectuez la même opération à l'autre extrémité.

Pour relever la rambarde : Le rail se bloque automatiquement lorsqu'il est relevé et un clic se fait entendre à chaque extrémité.

Réglage de la longueur de la rambarde

Pour éviter tout problème de coincement, la longueur doit être réglée.

1. Retirez les grands clips (F) des tubes (A).
2. Faites coulisser le montant à la longueur voulue, alignez les trous et remettez les clips en place.

Réglage de la hauteur de la rambarde

Pour éviter tout problème de coincement, la hauteur doit être réglée (voir la note d'avertissement 5).

1. Retirez les clips (E) des tubes (B).
2. Soulevez le rail à la hauteur voulue, alignez les trous et remettez les clips en place.

Nettoyage et entretien

Toutes les parties de la rambarde peuvent être nettoyées avec une brosse souple et un détergent doux. Évitez d'introduire cette solution à l'intérieur des tubes. En cas de grincement, appliquez un peu de lubrifiant sur les parties coulissantes.

Avertissements

1. Avant utilisation, il est recommandé de réaliser une analyse des risques portant sur la personne alitée et sur la rambarde afin de s'assurer que le produit est adapté.
2. Ce produit ne convient pas pour les lits électriques ou les élévateurs de matelas.
3. Ce produit ne convient pas aux enfants de moins de 8 ans.
4. La rambarde est destinée à empêcher les personnes ayant un sommeil agité de tomber du lit en dormant. Elle ne doit pas être utilisée par des personnes souffrant de convulsions ou ayant un sommeil anormalement agité.
5. La rambarde doit être positionnée au point le plus bas. Lorsque le matelas est comprimé, le jeu entre le rail inférieur et le matelas doit être inférieur à 60 mm et la distance entre le panneau côté tête/le panneau côté pieds et le rail d'extrémité doit être inférieure à 60 mm ou supérieure à 250 mm.