

Barrière de lit Auto-manœuvrable

La barrière de lit escamotable peut se positionner du côté gauche ou du côté droit du lit (installation du côté gauche : voir figure ci-dessous)

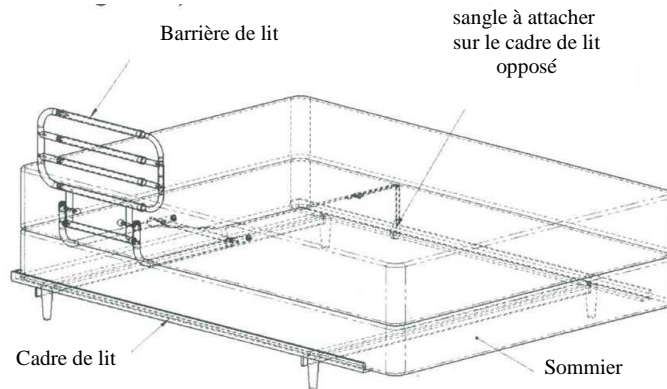

Montage

Suivre le plan de montage de la figure 2 : fixer les 2 tubes en L (n°2 et n°3) sur le rail principal (n°1) avec les vis prévues à cet effet (n°6).

Placez la sangle de sécurité (n°5) comme montré sur la figure 3.

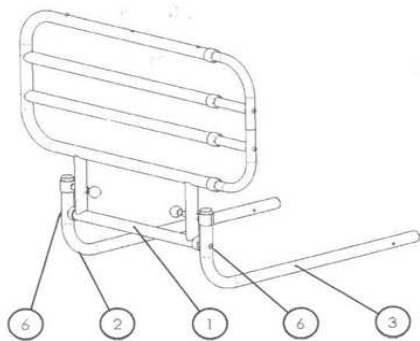

Figure 2

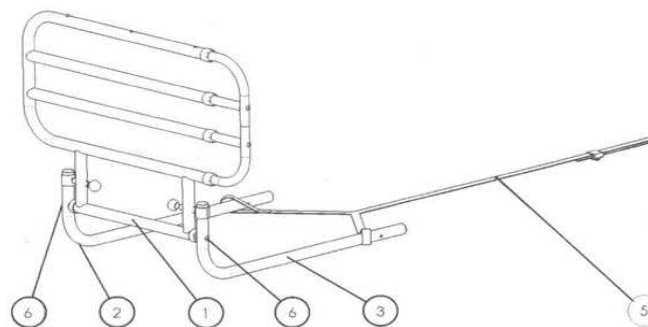

Figure 3

Suivez le montage de la figure 4 : attacher la barre intermédiaire (n°4) avec les vis prévues à cet effet (n°6) afin de sécuriser la sangle de sécurité des 2 côtés.

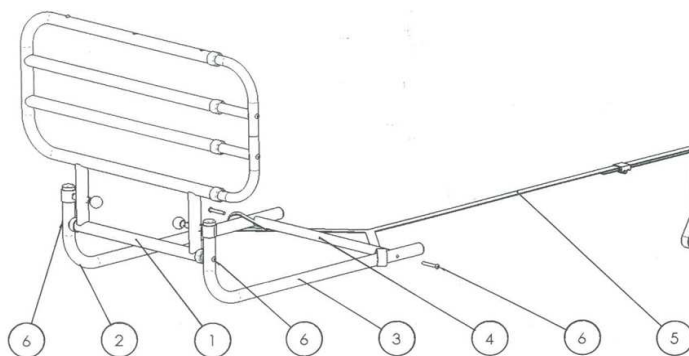

Figure 4