

# oCean400

**Téléphone amplifié avec  
synthèse vocale et touche  
d'appel d'urgence**



# TABLE DES MATIÈRES

<b>TABLE DES MATIÈRES</b>	<b>1</b>
<b>INTRODUCTION</b>	<b>3</b>
Déballage du téléphone	4
<b>DESCRIPTION</b>	<b>5</b>
Description générale	5
Emplacement des commandes	6
Description des touches	7
Description de l'écran LCD	9
<b>UTILISATION DU TÉLÉPHONE</b>	<b>11</b>
Passer un appel	11
Recevoir un appel	13
Touche secret	13
Utilisation de la fonction d'amplification	13
Utilisation de votre téléphone avec des appareils auditifs	14
Fonction de casque	14
Mains libres	14
Fonction de mise en attente	15
Réglage de la sonnerie	15
Réglage des touches de composition rapide	17
Flash lumineux	21
<b>IDENTIFICATION DE L'APPELANT</b>	<b>22</b>
<b>REPERTOIRE TELEPHONIQUE</b>	<b>24</b>

# TABLE DES MATIÈRES

<b>FONCTIONS DU MENU</b>	<b>28</b>
Navigation dans le menu	28
Présentation des menus	28
<b>RÉGLAGES</b>	<b>30</b>
Réglage de l'écran	30
Réglage du téléphone	33
Réglage de l'heure et de la date	36
Réglages vocaux	37
Réglage des numéros d'urgence	40
<b>IDENTIFICATION DE L'APPELANT POUR L'APPEL EN ATTENTE</b>	<b>45</b>
<b>LISTE DES FONCTIONNALITES</b>	<b>46</b>
<b>DÉPANNAGE</b>	<b>47</b>
<b>INFORMATIONS DE SÉCURITÉ</b>	<b>48</b>
<b>GARANTIE</b>	<b>50</b>
<b>DIRECTIVES DE RECYCLAGE</b>	<b>52</b>

# INTRODUCTION

Nous vous remercions d'avoir acheté votre téléphone Geemarc oCean400. Il s'agit d'un appareil multifonction qui offre des fonctionnalités telles que le mode mains libres, l'identification de l'appelant\*, aide vocale à la composition, un répertoire téléphonique avec aide vocale et des numéros abrégés. L'oCean 400 est un téléphone amplifié qui convient aux personnes ayant des problèmes d'audition. Pour éviter les erreurs de numérotation, il est doté d'un clavier à grandes touches, visibles et faciles à utiliser. Ce téléphone est compatible avec les appareils auditifs.

Il est important de lire les instructions ci-dessous afin de pouvoir exploiter tout le potentiel offert par le téléphone Geemarc. Conservez ce guide d'utilisation dans un endroit sûr pour toute référence ultérieure.

Ce guide explique comment utiliser le téléphone suivant :

## **oCean400**

\*Pour bénéficier des fonctionnalités d'affichage de l'appelant, vous devez vous inscrire au service de présentation du numéro ou du nom auprès de votre opérateur téléphonique.

# INTRODUCTION

## Déballage du téléphone

---

En déballant le téléphone, vérifiez que tous les éléments suivants sont présents :

- 1 unité oCean400
- 1 combiné oCean400 avec cordon spiralé
- 1 cordon d'alimentation du téléphone
- 1 Adaptateur secteur
- 1 Notice d'utilisation



N'hésitez pas à consulter notre site Internet pour obtenir des informations et de l'aide sur nos produits :

[www.geemarc.com](http://www.geemarc.com)

Téléphone 0328587599  
ou fax 0328587576

# DESCRIPTION

## Description générale

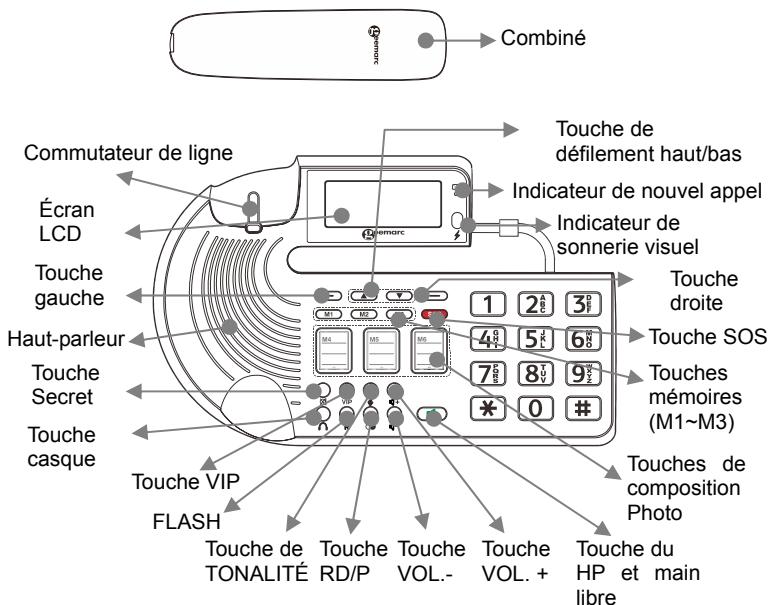



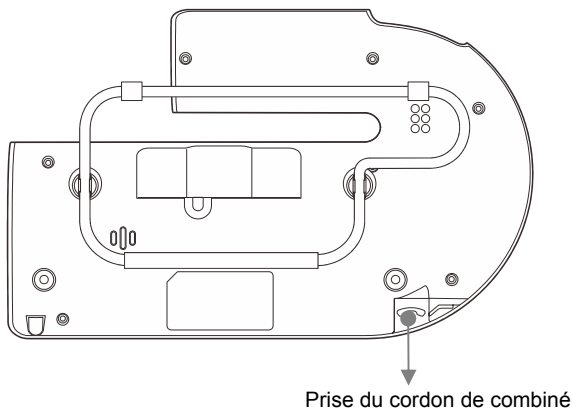
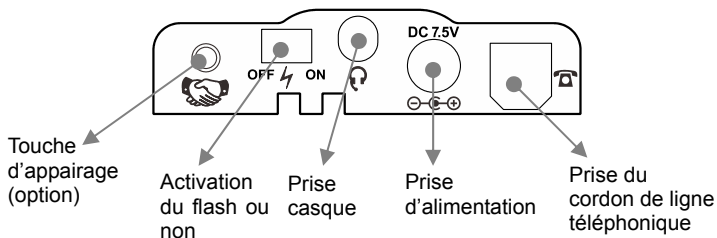

# DESCRIPTION

## Emplacement des commandes







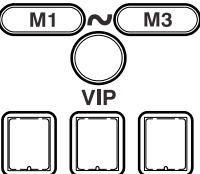

# DESCRIPTION

## Description des touches

	<b>Appeler/Répondre/Raccrocher.</b> Active la fonction mains libres au cours d'un appel comme décrit en page 14.
	Recomposition du dernier numéro, comme décrit en page 11. Insère une pause pendant la pré-composition d'un numéro.
	Mise en évidence ou défilement des options de menu. Affiche le journal des appels entrant, comme décrit en page 21.
	Pour exécuter les fonctions indiquées par le texte affiché juste au-dessus des touches (sur la ligne inférieure de l'écran) qui peut changer, suivant l'écran affiché.
	Appuyer sur cette touche au cours d'un appel pour couper temporairement le micro.
	Les sept touches sont utilisées comme touche unique de composition rapide du numéro.



# DESCRIPTION

	Cette touche est utilisée pour régler le niveau de tonalité.
	Cette touche permet d'interrompre un appel et de rétablir la tonalité ou de prendre en ligne un autre correspondant si vous avez souscrit le service correspondant (Signal d'appel) auprès de votre opérateur.
	Cette touche est utilisée pour la composition rapide des numéros d'appel d'urgence.
	Appuyer sur cette touche pour activer la fonction casque.
	Cette touche est utilisée pour augmenter le volume.
	Cette touche est utilisée pour diminuer le volume.

# DESCRIPTION

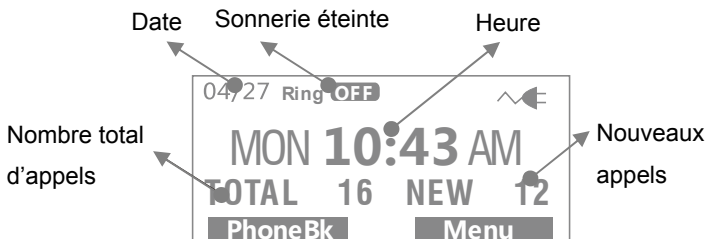

## Description de l'écran LCD

En mode veille, l'écran LCD affiche les éléments suivants:



Si vous oubliez de raccorder le cordon d'alimentation du téléphone, le message « **pas de ligne** » s'affichera à l'écran.



La touche **Menu** permet d'afficher le menu principal à l'écran. Utilisez la touche  ou  pour faire défiler le menu jusqu'à l'option désirée, puis appuyez sur la touche **Select** (sélection) pour confirmer.



Quand vous recevrez un appel, le numéro de téléphone de l'appelant ou son nom s'affichera à l'écran.

# DESCRIPTION



Cet écran affiche le nombre total d'appels et les nouveaux appels que vous avez reçus. Dans cet exemple, vous avez reçu 16 appels au total, dont 12 correspondent à des nouveaux appels.



Si l'appelant a choisi l'option de masquer son nom et son numéro de téléphone, l'écran affichera la mention « Private » (privé).

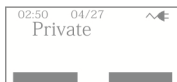

Ce message « Out of area » (Hors zone) s'affichera à l'écran si un correspondant vous appelle depuis une zone sur laquelle l'opérateur téléphonique ne propose pas de services d'identification de l'appelant ou ne gère pas encore l'envoi des numéros d'appel pour votre région.



# UTILISATION DU TÉLÉPHONE

## Passer un appel

---

1. Pour téléphoner, soulevez le combiné, attendez le signal de tonalité et réglez les paramètres de volume et de tonalité, le cas échéant (consulter la page 13).
2. Vous pouvez composer un numéro sur le clavier ou appuyer sur une des touches de composition instantanée. Veuillez consulter la page 16 traitant des touches de composition directe.
3. Pour terminer l'appel, replacez le combiné sur son support.

Vous pouvez également entrer le numéro de téléphone souhaité en mode veille, ce qui vous permet d'apporter des modifications avant la composition du numéro. Procédez comme suit :

1. Composez le numéro de votre correspondant (jusqu'à 32 chiffres). Vérifiez-le. Si vous avez fait une erreur en composant le numéro, appuyez sur la touche de fonction **Effacer** pour le modifier.
2. Lorsque le numéro correct apparaît, soulevez le combiné ou appuyez sur la touche  .





## Recomposition du dernier numéro

La touche  permet de recomposer rapidement le dernier numéro appelé.

1. Décrochez le combiné et attendez le signal de tonalité.
2. Appuyez sur la touche  . Le téléphone recomposera automatiquement le dernier numéro appelé, contenant au maximum 17 chiffres.



# UTILISATION DU TÉLÉPHONE

## Composer un numéro répertorié dans la liste de recomposition

1. En mode veille, appuyez sur la touche .
2. Appuyez plusieurs fois sur les touches  ou  jusqu'à ce que vous ayez trouvé le numéro à appeler.
3. Décrochez le combiné, ou appuyez sur la touche  pour composer le numéro.

## Utilisation des options du répertoire de recomposition

Ces options permettent d'ajouter ou de supprimer des numéros de téléphone dans la liste de recomposition.

1. En mode veille, appuyez sur la touche .
2. À l'aide des touches  ou  faites défiler l'écran jusqu'au numéro souhaité.
3. Lorsque le numéro apparaît, appuyez sur la touche **Options** pour sélectionner l'option souhaitée :
  - **Supprimer** : permet de supprimer le numéro sélectionné.
  - **Tout effacer** : permet de supprimer toutes les entrées du répertoire de recomposition.
  - **Enregistrer** : permet d'ajouter un numéro dans le répertoire téléphonique Entrez le nom que vous souhaitez attribuer à ce numéro, puis appuyez sur la touche **Enregistrer** (Consulter la page 22).
4. Pour quitter, appuyez sur la touche **Retour**.

# UTILISATION DU TÉLÉPHONE

## Recevoir un appel

---

Lorsqu'un correspondant vous appelle, le téléphone sonne et l'indicateur lumineux se met à clignoter.

1. Pour répondre à l'appel, décrochez le combiné et commencez à parler.
2. Réglez vos paramètres de volume et de tonalité, le cas échéant (consulter la page 13).
3. Pour terminer l'appel, replacez le combiné sur son support.

## Touche secret

---



Vous pouvez, au cours d'une conversation, couper temporairement le micro du téléphone afin que votre correspondant ne puisse plus entendre ce que vous dites.

Pour couper le micro, appuyez sur la touche  pendant la conversation. Le message « **Secret** » s'affiche sur l'écran LCD.

Pour réactiver le micro, appuyez sur la touche  .  
Votre correspondant pourra à nouveau vous entendre.

## Utilisation de la fonction amplification

---

Votre téléphone est équipé d'une fonction d'amplification spécialisée. Au cours d'une conversation, vous pouvez régler le volume à l'aide des touches  ou  et la tonalité en utilisant la touche  selon vos besoins auditifs.

# UTILISATION DU TÉLÉPHONE

Il est possible de régler le volume entre 0 et 30dB. La commande de **TONALITÉ** permet d'atténuer ou d'accentuer la gamme de fréquence.

**MISE EN GARDE** : ce téléphone peut produire des niveaux sonores très élevés. Une exposition répétée à des niveaux d'amplification supérieurs à 18 dB peut être dangereuse pour les personnes ne souffrant pas d'une perte auditive. Réglez toujours le volume sur son niveau minimum après avoir utilisé le téléphone.

## Utilisation de votre téléphone avec des appareils auditifs

---

Vous pouvez utiliser votre téléphone avec un appareil auditif équipé d'une position T. Réglez l'interrupteur de votre prothèse sur la position « T ». Maintenez le combiné à proximité de votre appareil auditif.

## Fonction de casque

---



Appuyez sur la touche  pour activer la fonction casque. Branchez le casque dans la prise audio qui se trouve au dos du téléphone. La prise audio permet de parler et d'écouter les mains libres en utilisant le casque.

## Mains libres



---

Au cours d'un appel téléphonique, vous pouvez activer le bloc micro/haut-parleur qui vous permet de profiter d'une conversation en mode mains libres.

# UTILISATION DU TÉLÉPHONE

Pour activer cette fonctionnalité au cours de l'appel, appuyez sur la touche  jusqu'à ce que l'icône  apparaisse, puis replacez le combiné sur son support. Pour désactiver la fonction et continuer à parler en mode normal, décrochez simplement le combiné. L'icône  disparaîtra.

## Régler le volume du haut-parleur

En mode mains libres, vous pouvez régler le volume du haut-parleur en utilisant les boutons  ou  placés à l'avant du téléphone.

## Fonction de mise en attente

---

Pendant une conversation téléphonique, vous pouvez appuyer sur le bouton **Attente** pour mettre l'appel en attente. L'écran LCD affichera le message « **Appel en attente** ». Raccrocher le combiné n'interrompra pas l'appel.

Pour reprendre la conversation, décrochez simplement le combiné ou appuyez sur le bouton **Libérer** (reprise de l'appel).









## Réglage de la sonnerie



---

Vous pouvez choisir la tonalité de sonnerie qui vous convient et régler son volume. Vous pouvez également régler le volume de la sonnerie sur « **Sonnerie Eteinte** » afin de désactiver la sonnerie.



# UTILISATION DU TÉLÉPHONE

1. Appuyez sur la touche **Menu** pour afficher la liste des menus principaux.
2. Appuyez sur la touche  pour accéder aux réglages du téléphone, puis appuyez sur la touche **Select**.
3. Appuyez sur la touche **Select** pour choisir **Mélodie**. Réappuyez sur la touche **Select** pour choisir **Volume**. Vous pouvez choisir l'intensité du volume de sonnerie du niveau **Sonnerie Eteinte** au volume 5.  
Chaque fois que vous appuyez sur la touche  ou , le téléphone sonne avec le niveau de volume sélectionné
4. Appuyez sur la touche **Select** pour confirmer.
5. Appuyez sur la touche  pour régler la Mélodie de la sonnerie, puis appuyez sur la touche **Select**.
6. Appuyez plusieurs fois sur la touche  ou  pour sélectionner la tonalité de sonnerie souhaitée. Chaque fois que appuyez sur la touche  ou , le téléphone sonnera avec la tonalité de sonnerie sélectionnée.
7. Appuyez sur la touche **Select** pour confirmer et retourner au menu précédent.

En mode veille, vous pouvez régler le volume de la sonnerie en utilisant les boutons + ou - placés à l'avant du téléphone. Le niveau actuel s'affichera à l'écran. Par exemple : **volume 1**.

# UTILISATION DU TÉLÉPHONE

**AVERTISSEMENT** : LE VOLUME DE SONNERIE EST TRÈS INTENSE ET PEUT ENDOMMAGER VOTRE SYSTÈME AUDITIF. NE JAMAIS APPROCHER VOTRE OREILLE DE LA SONNERIE.



## Réglage des touches de composition rapide

---

### Touche mémoire

Votre téléphone vous permet de programmer 7 numéros de téléphone fréquemment utilisés (**M1~ M3** ou 3 touches de mémoire photo ou alors la touche **VIP**). Chaque touche mémoire peut stocker jusqu'à 24 chiffres.

### Stockage en mémoire des numéros

1. Utilisez le clavier pour entrer le numéro que vous souhaitez stocker. Vous pouvez utiliser la touche **Effacer** pour modifier le numéro.
2. Maintenir appuyez une des touches mémoire (**M1~M3**, **VIP** ou une des 3 touches pour mémoriser une photo), l'écran affiche **Numéro** avec votre numéro de téléphone. Modifier le cas échéant. Appuyez sur la touche **Sauver**.
3. L'écran affiche **Nom** : entrez le nom à attribuer à ce numéro. Utilisez la touche **Effacer** pour les modifications, le cas échéant. Appuyez sur la touche **Sauver** (consulter la page 22).
4. Appuyez sur la touche  ou  pour attribuer la mélodie de sonnerie que vous souhaitez

# UTILISATION DU TÉLÉPHONE

associer au contact, appuyez sur la touche **Select** pour confirmer.

## Remarque :

- L'entrée d'un nouveau numéro au même endroit supprimera automatiquement le numéro précédent.

## Affichage et composition des numéros en mémoire

En mode veille, appuyez sur une des touches mémoire (**M1~M3** ou sur une des 3 touches pour mémoriser une photo ou alors sur la touche **VIP**), l'écran affichera le numéro correspondant. décrochez le combiné, ou appuyez sur la touche  pour composer le numéro.

## Utilisation des options

1. En mode veille, appuyez sur une des touches mémoire (**M1~M3** ou sur une des 3 touches pour mémoriser une photo ou alors sur la touche **VIP**),
2. Appuyez sur la touche **Options** pour choisir l'option désirée :
  - **Ecouter le Nom** : permet d'écouter le nom vocal de cette entrée. Si vous avez enregistré un nom pour cette entrée, le système l'annoncera, sinon il communiquera le numéro uniquement.
  - **Enreg le Nom** : permet d'enregistrer un nom vocal pour une entrée sélectionnée.
  - **Effacer le nom** : permet de supprimer le nom vocal que vous avez attribué à une entrée sélectionnée.

# UTILISATION DU TÉLÉPHONE

- **Editer** : permet de modifier l'entrée sélectionnée.
- **Supprimer** : permet de supprimer l'entrée sélectionnée.



## Remarque :

Si vous enregistrez un nom vocal, l'icône  apparaîtra avant le nom de cette entrée.

## Mémoire indirecte (deux pressions)

Votre téléphone vous permet de programmer 10 numéros de téléphone fréquemment utilisés dans la mémoire indirecte (0~9). Chaque touche mémoire peut stocker jusqu'à 24 chiffres.

## Stockage en mémoire des numéros

1. Utilisez le clavier pour entrer le numéro que vous souhaitez enregistrer. Vous pouvez utiliser la touche **Effacer** pour modifier le numéro.
2. Appuyez sur la touche .
3. Appuyez sur une des touches numériques (0~9), l'écran affiche **Numéro**. Modifier le cas échéant. Appuyez sur la touche **Sauver**.
4. L'écran affiche **Nom**, entrez le nom à utiliser avec ce numéro. Utilisez la touche **Effacer** pour les modifications, le cas échéant. Appuyez sur la touche **Sauver**. (Consulter la page 22).
5. Appuyez sur la touche  ou  pour sélectionner la sonnerie que vous souhaitez associer

# UTILISATION DU TÉLÉPHONE

au numéro, appuyez sur la touche **Select** pour confirmer.

## Remarque :

- L'entrée d'un nouveau numéro au même endroit supprimera automatiquement le numéro précédent.

## Affichage et composition des numéros en mémoire

En mode veille, appuyez sur une des touches numériques et maintenez-la enfoncée (0~9), l'écran affichera le numéro correspondant. Décrochez le combiné, ou appuyez sur la touche  pour composer le numéro.

## Utilisation des options

1. En mode veille, appuyez sur une des touches numériques et maintenez-la enfoncée (0~9).
2. Appuyez sur la touche **Options** pour choisir l'option désirée :
  - **Ecouter le Nom** : permet de lire le nom vocal de cette entrée. Si vous avez enregistré un nom pour cette entrée, le système l'annoncera, sinon il communiquera le numéro uniquement.
  - **Enreg le Nom** : permet d'enregistrer un nom vocal pour une entrée sélectionnée.
  - **Effacer le nom** : permet de supprimer le nom vocal que vous avez attribué à une entrée sélectionnée.

# UTILISATION DU TÉLÉPHONE

- **Editer** : permet de modifier l'entrée sélectionnée.
- **Supprimer** : permet de supprimer l'entrée sélectionnée.

**Remarque:** Si vous enregistrez un nom vocal pour une entrée, l'icône  apparaîtra avant le nom de cette entrée.

## Flash lumineux

---

Si la ligne est occupée, une pression sur la touche permet d'envoyer le signal lumineux. Cette touche est employée en conjonction avec des services spéciaux (par ex. mise en attente de l'appel) susceptibles d'être utilisés sur votre réseau téléphonique. Pour plus d'informations, veuillez prendre contact avec votre opérateur téléphonique.

Pour utiliser les services spéciaux susmentionnés, appuyez simplement sur la touche R lorsque la ligne est occupée.

**Remarque :**



- Cette touche ne fonctionnera que si vous avez configuré votre téléphone avec le mode de numérotation sur Fréquence vocale dans le menu réglage téléphone.

# IDENTIFICATION DE L'APPELANT



Ce téléphone affiche automatiquement le numéro entrant/de l'appelant accompagné de la date et de l'heure d'appel. Il peut enregistrer jusqu'à 30 numéros d'appels composés d'un maximum de 16 chiffres et stocker les données en mémoire.

**IMPORTANT** : vous devez vous abonner au service d'identification de l'appelant auprès de votre opérateur téléphonique local, pour pouvoir utiliser cette fonctionnalité.



## Affichage du journal des numéros d'appels

Utilisez la touche  ou  pour faire défiler l'écran des entrées. Les enregistrements sont répertoriés dans l'ordre d'arrivée.

## Composez un numéro répertorié dans le journal des numéros d'appel

Utilisez la touche  ou  pour faire défiler l'écran jusqu'au numéro souhaité. Puis, décrochez le combiné, ou appuyez sur la touche  pour composer le numéro.

## Utilisation des options du journal des appels

1. Utilisez la touche  ou  pour localiser le numéro souhaité.
2. Appuyez sur la touche **Options** pour choisir l'option désirée :
  - **Supprimer** : permet de supprimer l'entrée sélectionnée.

# IDENTIFICATION DE L'APPELANT

- **Tout Effacer** : permet d'effacer tout le journal.
- **Enregistrer** : permet d'ajouter le numéro dans l'annuaire téléphonique.

## Remarque :

- Si vous sélectionnez l'option **Tout Effacer**, le message « **Tout Effacer?** » s'affichera. Vous devrez confirmer en appuyant sur **oui** pour confirmer ou sur **non** pour annuler.



# RÉPERTOIRE TÉLÉPHONIQUE

Le répertoire téléphonique inséré dans votre téléphone vous permet d'enregistrer les numéros fréquemment utilisés de sorte à pouvoir passer un appel sans avoir à vous en rappeler ou à les recomposer manuellement.

## Table des caractères

Pour entrer un caractère alphanumérique, appuyez une fois ou plusieurs fois sur la touche pertinente pour le caractère requis, en vous référant à la table. Appuyez une fois pour obtenir le premier caractère, deux fois pour le second, etc. Appuyez trois fois sur la touche 2 pour entrer « C ».

Touche	Caractères dans l'ordre affiché				
0	0				
1	(spc)		*	,	1
2	Aa	Bb	Cc	(	2
3	Dd	Ee	Ff	)	3
4	Gg	Hh	Ii	#	4
5	Jj	Kk	Ll	/	5
6	Mm	Nn	Oo	'	6
7	Pp	Qq	Rr	Ss	7
8	Tt	Uu	Vv	?	8
9	Ww	Xx	Yy	Zz	9



## Remarques :

- Pour passer des lettres majuscules aux lettres minuscules et vice-versa, appuyez sur la touche \*.

# RÉPERTOIRE TÉLÉPHONIQUE

- Si vous voulez entrer deux fois la même lettre ou une lettre différente avec la même touche, attendez quelques secondes jusqu'à ce que le curseur se soit automatiquement déplacé, puis sélectionnez la lettre suivante.

## Ajouter une entrée dans le répertoire téléphonique



1. Entrez un numéro de téléphone (24 chiffres maximum) en mode de veille, puis appuyez sur la touche **Sauver**.
2. L'écran affiche **Numéro** :, modifier le numéro le cas échéant. Appuyez sur la touche **Sauver**.
3. L'écran affiche **Nom** :, entrez le nom que vous souhaitez utiliser, puis appuyez sur la touche **Sauver**.
4. Appuyez sur la touche  ou  pour sélectionner la sonnerie que vous souhaitez associer au numéro, appuyez sur la touche **Select** pour confirmer.

### Remarques :



- Si vous avez fait une erreur en entrant un nom ou un numéro, appuyez sur la touche **effacer** pour le modifier. Chaque fois que vous appuierez sur cette touche, le dernier chiffre sera supprimé.

# RÉPERTOIRE TÉLÉPHONIQUE



## Affichage des entrées du répertoire téléphonique

1. Appuyez sur la touche **Contact** en mode veille, pour entrer dans le répertoire téléphonique.
2. Appuyez plusieurs fois sur la touche  ou  jusqu'à ce que l'entrée souhaitée s'affiche.
3. Décrochez le combiné, ou appuyez sur la touche  pour composer ce numéro.

### Remarque :

- Si vous avez déjà activé la fonction Revue Vocale, chaque fois que vous appuierez sur la touche  ou , le système annoncera le numéro de l'entrée qui apparaît à l'écran.

## Utilisation des options du répertoire téléphonique

1. Appuyez sur la touche **Contact** pour entrer dans le répertoire téléphonique.
2. Appuyez plusieurs fois sur la touche  ou  jusqu'à ce que l'entrée souhaitée s'affiche.
3. Appuyez sur la touche **Options** pour choisir l'option désirée :
  - **Ecouter le Nom** : permet de lire le nom vocal de cette entrée. Si vous avez enregistré un nom pour cette entrée, le système l'annoncera, sinon il communiquera le numéro uniquement.

# RÉPERTOIRE TÉLÉPHONIQUE

- **Enreg le Nom** : permet d'enregistrer le nom pour une entrée sélectionnée.
- **Effacer le Nom** : permet de supprimer le nom vocal que vous avez attribué à une entrée sélectionnée.
- **Editer** : permet de modifier l'entrée sélectionnée.
- **Supprimer** : permet de supprimer l'entrée sélectionnée.

**Remarque:** Si vous enregistrez un nom vocal pour une entrée, l'icône  apparaîtra avant le nom de cette entrée.



# FONCTIONS DU MENU

## Navigation dans le menu

---

### Pour accéder à une option du menu :

Pour afficher la liste de menus, appuyez sur la touche **Menu**.

Pour faire défiler les options du menu, appuyez plusieurs fois sur la touche  ou .

Pour sélectionner un menu, appuyez sur la touche **Select** lorsque le menu souhaité apparaît à l'écran. Répéter le cas échéant.

### Pour quitter un menu :

Si vous appuyez sur la touche **Retour** ou **Sortir**, le téléphone revient à l'écran précédent ou pour revenir en veille.

## Présentation des menus

---

### Réglage de l'écran

Définition de la langue (voir en page 31)

Réglage du contraste (voir en page 31)

Dim : X--->x (voir en page 32)

Format horaire (voir en page 32)

Format de la date (voir en page 33)

### Réglage du téléphone

Réglage de la sonnerie (voir en page 16)

Réglage des tonalités du clavier (voir en page 33)

Signal d'appel (voir en page 34)

Réglage de la durée du flash (voir en page 34)

# FONCTIONS DU MENU

Mode de composition (voir en page 35)

Raccrochage automatique (voir en page 36)

Indicateur lumineux pour les nouveaux appels (voir en page 36)

**Heure et date (voir en page 37)**

## **Réglage vocaux**

Composition vocale (voir en page 38)

Annonce vocale d'un appel entrant (voir en page 38)

Revue vocale (voir en page 39)

Langage vocale (voir en page 40)

## **RÉGLAGE DES NUMÉROS D'URGENCE**

Enregistrer des numéros d'urgence (voir en page 41)

Enregistrement d'un message d'urgence (voir en page 42)

Lecture du message d'urgence (voir en page 43)

Composition du numéro d'urgence (voir en page 43)

Activation de la fonction surveillance (voir en page 44)

Code de sécurité (voir en page 44)

# RÉGLAGES



## Réglage de l'écran

---

Grâce à cette fonction, vous pouvez personnaliser les paramètres d'affichage, selon vos goûts et vos besoins (langue, contraste, format de l'heure et de la date).

### Définition de la langue





Le téléphone prend en charge jusqu'à 3 langues définies : anglais, français, allemand. Vous pouvez modifier la langue utilisée pour l'affichage des messages du menu.

1. Appuyez sur la touche **Menu** pour afficher la liste des menus principaux.
2. Appuyez sur la touche **Select** pour accéder au **Rég afficheur**.
3. Appuyez sur la touche **Select** pour sélectionner l'option **Langues**.
4. Appuyez plusieurs fois sur la touche  ou  pour faire défiler les langues. Le contenu du téléphone a été traduit de manière professionnelle dans chacune des langues affichées.
5. Appuyez sur la touche **Select** pour sélectionner la langue souhaitée.





### Réglage du contraste de l'écran LCD

1. Appuyez sur la touche **Menu** pour afficher la liste des menus principaux.

# RÉGLAGES

- Appuyez sur la touche **Select** pour accéder au **Rég afficheur**.
- Appuyez sur la touche  ou  pour accéder à l'option **Contraste** et appuyez sur la touche **Select**.
- Appuyez plusieurs fois sur la touche  ou  pour choisir un des 8 niveaux de contrastes disponibles, puis appuyez sur la touche **Select**.

## Définition d'une police plus petite

- Appuyez sur la touche **Menu** pour afficher la liste des menus principaux.
- Appuyez sur la touche **Select** pour accéder au **Rég afficheur**.
- Appuyez plusieurs fois sur la touche  ou  pour accéder à l'option **Dim:X--->x** et appuyez sur la touche **Select**.
- Appuyez plusieurs fois sur la touche  ou  pour choisir **Marche** ou **Arret** et appuyez sur la touche **Select**.





### Remarque :

- Si vous sélectionnez **Marche**, en pré-composant un numéro, et que ce dernier contient plus de 8 chiffres, le système affichera automatiquement une police plus petite.

## Réglage du format de l'heure







# RÉGLAGES

1. Appuyez sur la touche **Menu** pour afficher la liste des menus principaux.
2. Appuyez sur la touche **Select** pour sélectionner **Rég afficheur**.
3. Appuyez plusieurs fois sur la touche  ou  pour accéder à l'option **Format Heure** et appuyez sur la touche **Select**.
4. Appuyez plusieurs fois sur la touche  ou  pour choisir **12 heures** ou **24 heures**, puis appuyez sur la touche **Select**.

## Remarque :

- Si vous choisissez le format de **12 heures**, AM/PM apparaît à droite de l'heure lorsque l'appareil est en mode veille.

## Réglage du format de la date





1. Appuyez sur la touche **Menu** pour afficher la liste des menus principaux.
2. Appuyez sur la touche **Select** pour accéder au **Rég afficheur**.
3. Appuyez plusieurs fois sur la touche  ou  pour accéder à l'option **Format date** et appuyez sur la touche **Select**.
4. Appuyez plusieurs fois sur la touche  ou  pour choisir **JJ/MM** ou **MM/JJ** et appuyez sur la touche **Select**.

# RÉGLAGES





## Réglage du téléphone

---

### Tonalité des touches du clavier

1. Appuyez sur la touche **Menu** pour afficher la liste des menus principaux.
2. Appuyez sur la touche  pour accéder à l'option **Rég Téléphone** puis appuyez sur la touche **Select**.
3. Appuyez sur la touche **Select** pour accéder à l'option **Mélodie**.
4. Appuyez sur la touche  ou  pour choisir l'option **Bip Clavier** et appuyez sur la touche **Select**.
5. Vous pouvez utiliser la touche  ou  pour sélectionner **Marche** ou **Arrêt**.
6. Appuyez sur la touche **Select**.

### Signal d'appel (Appel en attente)

1. Appuyez sur la touche **Menu** pour afficher la liste des menus principaux.
2. Appuyez sur la touche  pour accéder à l'option **Rég Téléphone** puis appuyez sur la touche **Select**.
3. Appuyez sur la touche  pour accéder à **Signal d'Appel**, puis appuyez sur la touche **Select**. L'écran affiche le réglage actuel.
4. Utilisez la touche  ou  pour sélectionner **Marche/Arrêt**, pour activer la fonction



# RÉGLAGES

signal d'appel, puis appuyez sur la touche **Select** pour confirmer.



## Réglage de la durée du flash de coupure (R)

1. Appuyez sur la touche **Menu** pour afficher la liste des menus principaux.
2. Appuyez sur la touche  pour accéder à l'option **Rég Téléphone**, puis appuyez sur la touche **Select**.
3. Appuyez plusieurs fois sur la touche  ou  pour accéder à l'option **Réglage Flash** et appuyez sur la touche **Select**. L'écran affiche le réglage actuel.
4. Appuyez plusieurs fois sur la touche  ou  pour choisir **100ms**, **300ms** ou **600ms** et appuyez sur la touche **Select**.

## Réglage du mode de composition

1. Appuyez sur la touche **Menu** pour afficher la liste des menus principaux.
2. Appuyez sur la touche  pour accéder à l'option **Réglage Téléphone**, puis appuyez sur la touche **Select**.
3. Appuyez plusieurs fois sur la touche  ou  pour accéder à l'option **Numérotation** et appuyez sur la touche **Select**. L'écran affiche le réglage actuel.

# RÉGLAGES

- Appuyez plusieurs fois sur la touche  ou  pour choisir l'option **Fréq Vocale** ou **Décimal** et appuyez sur la touche **Select**.

## Remarques :

- Ce menu n'est pas utilisé dans les pays où seule la composition avec tonalité est disponible.
- Si vous n'êtes pas sûr du mode de composition à utiliser, veuillez contacter votre fournisseur de services local.

## Raccrochage automatique

- Appuyez sur la touche **Menu** pour afficher la liste des menus principaux.
- Appuyez sur la touche  pour accéder à l'option **Rég Téléphone**, puis appuyez sur la touche **Select**.
- Appuyez plusieurs fois sur la touche  ou  pour accéder à l'option **Raccroché Auto** et appuyez sur la touche **Select**. L'écran affiche le réglage actuel.
- Utilisez la touche  ou  pour choisir **Marche** ou **Arrêt** pour activer ou désactiver la fonction de raccrochage automatique.
- Appuyez sur la touche **Select** pour confirmer.

## Indicateur lumineux pour les nouveaux appels

# RÉGLAGES



Si vous activez cette fonction, la DEL se mettra à clignoter pour vous indiquer que des nouveaux appels sont arrivés.

1. Appuyez sur la touche **Menu** pour afficher la liste des menus principaux.
2. Appuyez sur la touche  pour accéder à l'option **Rég Téléphone**, puis appuyez sur la touche **Select**.
3. Appuyez plusieurs fois sur la touche  ou  pour accéder à l'option **LED appel manqué** et appuyez sur la touche **Select**.
4. Utilisez la touche  ou  pour choisir **Marche** ou **Arrêt** pour activer ou désactiver cette fonction.
5. Appuyez sur la touche **Select** pour confirmer.

## Réglage de l'heure et de la date

---

En mode veille, le téléphone affiche l'heure et la date actuelles pour vous aider à ne pas oublier vos rendez-vous. Vous devez régler l'heure et la date, de sorte qu'à la réception des appels, ils s'affichent accompagnés de l'heure et de la date correctes.

1. Appuyez sur la touche **Menu** pour afficher la liste des menus principaux.
2. Appuyez plusieurs fois sur la touche  ou  pour accéder à l'option **Date et Heure** puis appuyez sur la touche **Select**. Les réglages actuels s'affichent.

# RÉGLAGES

3. Entrez l'heure actuelle, à l'aide du pavé numérique, puis appuyez sur la touche **Sauver**.
4. Entrez la date actuelle, à l'aide du pavé numérique, puis appuyez sur la touche **Sauver**.
5. Entrez l'année actuelle, à l'aide du pavé numérique, puis appuyez sur la touche **Sauver**.

## Remarque :





- Vous pouvez sélectionner le format de l'heure et de la date. Veuillez vous reporter à la section **traitant des réglages du format de l'heure et de la date, en pages 28 et 29**.

## Réglages vocaux

---

### Composition vocale





Cette fonction vous permet de vérifier le numéro entré en mode veille, sans avoir à regarder l'écran.

1. Appuyez sur la touche **Menu** pour afficher la liste des menus principaux.
2. Appuyez plusieurs fois sur la touche  ou  pour accéder à l'option **Synthèse vocale** (définir l'audio) et appuyez sur la touche **Select**.
3. Appuyez sur la touche **Select** pour accéder à l'option **Num Vocale**.
4. Utilisez la touche  ou  pour sélectionner **Marche/Arrêt** pour activer/désactiver la fonction de composition vocale, puis appuyez sur la touche **Select** pour confirmer.



# RÉGLAGES

## Annonce vocale d'un appel entrant

La fonction d'annonce vocale épele le numéro entrant, à moins que l'appelant ait masqué son numéro. Notez que si vous avez stocké un numéro dans le répertoire téléphonique et enregistré le nom vocal correspondant, lorsque vous recevrez un appel avec ce numéro, le système annoncera le nom associé à ce numéro.







1. Appuyez sur la touche **Menu** pour afficher la liste des menus principaux.
2. Appuyez plusieurs fois sur la touche  ou  pour accéder à l'option **Synthèse vocale** et appuyez sur la touche **Select**.
3. Appuyez sur la touche  pour accéder à l'option **Identité Vocale**, puis appuyez sur la touche **Select**.
4. Utilisez la touche  ou  pour sélectionner **Marche/Arrêt** pour activer/désactiver la fonction d'annonce vocale d'un appel entrant, puis appuyez sur la touche **Select** pour confirmer.

## Revue vocale

Le système peut annoncer le numéro stocké dans le répertoire téléphonique que vous êtes en train de consulter. Cette fonctionnalité vous permet de vérifier ces numéros en utilisant la touche  ou  qui fait défiler les entrées du répertoire téléphonique. Notez que si vous avez enregistré le nom correspondant au numéro, le système l'annoncera, au lieu d'indiquer le





# RÉGLAGES

numéro. Pour activer cette fonction, procédez comme suit :

1. Appuyez sur la touche **Menu** pour afficher la liste des menus principaux.
2. Appuyez plusieurs fois sur la touche  ou  pour accéder à l'option **Synthèse vocale** et appuyez sur la touche **Select**.
3. Appuyez plusieurs fois sur la touche  ou  pour accéder à l'option **Revue Vocale** et appuyez sur la touche **Select**.
4. Utilisez la touche  ou  pour sélectionner **Marche/Arrêt** pour activer/désactiver la fonction d'annonce vocale du journal, puis appuyez sur la touche **Select** pour confirmer.



## Langage vocal

Vous pouvez sélectionner la langue utilisée pour lire les messages d'invites vocales.

1. Appuyez sur la touche **Menu** pour afficher la liste des menus principaux.
2. Appuyez plusieurs fois sur la touche  ou  pour accéder à l'option **Synthèse vocale** et appuyez sur la touche **Select**.
3. Appuyez plusieurs fois sur la touche  ou  pour accéder à l'option **Langue Parlée** et appuyez sur la touche **Select**.



# RÉGLAGES

- Utilisez la touche  ou  pour faire défiler les options. Le contenu du téléphone a été traduit de manière professionnelle dans chacune des langues affichées.
- Appuyez sur la touche **Select** pour choisir la langue souhaitée.
- 

## Réglage des numéros d'urgence

---



La fonction SOS vous permet de demander de l'aide, en cas d'urgence, en appuyant sur une seule touche.

**Remarque** : vous devez connecter l'adaptateur pour pouvoir accéder à la fonction SOS.



### Pour demander de l'aide en appuyant sur une seule touche

Pour pouvoir utiliser la fonction SOS, vous devez enregistrer un message qui sera diffusé à la personne à qui vous demandez de l'aide.

### Enregistrer des numéros d'urgence





- Appuyez sur la touche **Menu**.
- Appuyez plusieurs fois sur la touche  ou  pour accéder à l'option **Réglages SOS** et appuyez sur la touche **Select**.
- Appuyez sur la touche **Select** pour choisir **NUMÉRO SOS**.

# RÉGLAGES

4. Vous pouvez enregistrer 5 numéros d'urgence (1~5). Appuyez sur la touche  ou  pour sélectionner la position et appuyez sur la touche **Select**.
5. Entrez le numéro de téléphone à l'aide du pavé numérique (24 chiffres au maximum pour chaque touche mémoire). Vous pouvez appuyer sur la touche **Effacer** pour supprimer le chiffre précédent, le cas échéant.
6. Appuyez sur la touche **Sauver** pour l'enregistrer.

## Enregistrement d'un message SOS

Vous pouvez utiliser votre téléphone pour enregistrer des messages d'urgence (d'une durée maximale de 30 secondes).



1. Appuyez sur la touche **Menu**.
2. Appuyez plusieurs fois sur la touche  ou  pour accéder à l'option **Réglages SOS** et appuyez sur la touche **Select**.
3. Appuyez sur la touche  et choisissez l'option **Annonce SOS**, appuyez sur la touche **Select**.
4. Appuyez sur la touche  pour sélectionner **Enregistrer SOS** et appuyez sur la touche **Select** pour confirmer. L'enregistrement commence après le bip et vous pouvez enregistrer votre message dans les 30 secondes qui suivent.

# RÉGLAGES

## Remarques :

- Dans le message, vous devez indiquer à la personne à qui vous demandez de l'aide d'appuyer sur une des touches spéciales (0~9,\*,#) pour confirmer que votre message d'urgence a été reçu.
- Si vous souhaitez enregistrer un message pendant moins de 30 secondes, vous pouvez appuyer sur la touche **Fin** pour confirmer et quitter.

## Lecture du message d'urgence

1. Appuyez sur la touche **Menu**.
2. Appuyez plusieurs fois sur la touche  ou  pour accéder à l'option **Réglages SOS** et appuyez sur la touche **Select**.
3. Appuyez sur la touche  et choisissez l'option **Annonce SOS**, appuyez sur la touche **Select**.
4. Appuyez sur la touche **Select** pour choisir l'option **Ecouter SOS**. Vous pouvez appuyer sur la touche **Fin** pour interrompre la lecture.







## Composition du numéro d'urgence

Après avoir défini les numéros et le message d'urgence, vous pouvez utiliser la fonction SOS. Appuyez sur la touche **SOS** sur le socle pour composer les 5 numéros d'urgence, l'un après l'autre. Le téléphone composera le premier numéro d'urgence. Si, dans les 30 secondes, personne ne répond ou si la ligne est occupée, le téléphone composera le second numéro d'urgence. Si ce





# RÉGLAGES

numéro ne répond pas dans les 30 secondes ou si la ligne est occupée, le téléphone composera le prochain numéro et ainsi de suite, jusqu'à ce que tous les numéros enregistrés aient été appelés trois fois. Pour annuler un appel d'urgence, appuyez pendant 5 secondes sur la touche **SOS** placée sur le socle du téléphone.

## Activation de la fonction surveillance

1. Appuyez sur la touche **Menu**.
2. Appuyez plusieurs fois sur la touche  ou  pour accéder à l'option **Réglages SOS** et appuyez sur la touche **Select**.
3. Appuyez sur la touche  ou  pour choisir l'option **Marche Auto** et appuyez sur la touche **Select**.
4. Appuyez sur la touche  ou  pour choisir l'option **Marche** ou **Arrêt** et appuyez sur la touche **Select**.

## Code sécurité

1. Appuyez sur la touche **Menu**.
2. Appuyez plusieurs fois sur la touche  ou  pour accéder à l'option **Réglages SOS** et appuyez sur la touche **Select**.
3. Appuyez sur la touche  ou  pour choisir l'option **Code sécurité** et appuyez sur la touche **Select**.

# RÉGLAGES

4. L'écran affiche le code actuel. Entrez le nouveau code à utiliser et appuyez sur la touche **Sauver**.

Après avoir choisi l'option surveillance à distance et défini le code sécurité, le téléphone se comportera de la manière suivante :

Si votre téléphone sonne 10 fois sans que personne ne réponde, l'appareil passera en mode de décrochage automatique. Dans cet état, vous pourrez entendre l'appelant mais vous ne pourrez pas répondre à l'appel. Deux bips retentiront pour rappeler à l'appelant d'entrer le code Pin (le code par défaut est **\*0000**) pour pouvoir converser de manière normale. L'appelant entre le code PIN, puis débute la conversation. L'appelant entendra toutes les 2 minutes un son de validité. L'appelant doit appuyer sur une touche pour pouvoir continuer la conversation. Sinon, l'appel sera automatiquement coupé.

**REMARQUE** : lorsque le téléphone se trouve en mode de décrochage automatique, vous pouvez appuyer sur la touche  pour pouvoir converser normalement. De cette manière, l'appelant n'aura pas besoin d'entrer le code PIN.

# IDENTIFIANT DE L'APPELANT POUR L'APPEL EN ATTENTE

Si vous vous êtes abonné au service de mise en attente des appels auprès de votre opérateur téléphonique local et que vous avez activé la fonction, via le menu, le téléphone affichera le nom ainsi que le numéro du second appelant pendant la conversation.

Identifiant de  
l'appelant affiché

Caller 1  
436-1234

Les informations sur les  
deux appelants s'affichent

Caller 1  
4  
Caller 2  
291-5678

1. Si vous êtes en ligne, le téléphone affichera automatiquement le nom et le numéro de téléphone du second appelant
2. Appuyez sur la touche **R** pour répondre au second correspondant
3. Lorsque vous avez terminé, appuyez sur la touche **R** pour reprendre la conversation avec le premier correspondant.

# LISTE DES FONCTIONNALITES

- ID d'appelant pour le double système FSK et DTMF
- Écran extra large pour l'ID de l'appelant
- Liste des ID d'appelant pouvant comporter jusqu'à 20 entrées
- ID d'appelant/Mise en attente de l'appel
- Répertoire téléphonique pouvant inclure jusqu'à 30 entrées
- Fonction d'amplification
- Prise de casque amplifiée
- Compatible avec les appareils auditifs
- Réglage du volume
- Réglage d'une sonnerie ultra forte
- Pavé à large touches
- Plusieurs langues sélectionnables
- Horloge avec affichage de la date
- Fonctions Flash, Muet, Pause
- 7 touches de composition rapide directes
- 10 touches de composition rapide indirectes à deux pressions
- Réglage du contraste de l'écran LCD
- Réglage du format de l'heure et de la date
- Bloc micro/haut-parleur mains libres
- Sélection du mode de composition
- Composition et annonce vocales
- Composition automatique des numéros d'urgence
- Enregistrement d'un message d'urgence

# DÉPANNAGE

## **Aucune tonalité**

- Vérifiez que toutes les connexions du cordon téléphonique sont bien branchées dans la prise du téléphone et la prise murale.
- Vérifiez que le téléphone se trouve en mode de composition correcte : Fréq vocale ou décimale.
- Branchez un autre téléphone dans la prise murale pour s'assurer que votre service téléphonique fonctionne correctement.

## **Le téléphone ne sonne pas**

- Vérifiez que la sonnerie n'est pas désactivée.
- Vérifiez le niveau du volume de la sonnerie.
- Il est possible que trop d'appareils téléphoniques soient branchés sur une même ligne. Essayez de débrancher quelques uns des appareils.

## **Bruit, interférences en utilisant le combiné**

- Un filtre peut être requis pour les habitations disposant d'une ligne ADSL ou à proximité de lignes aériennes.

## **Le numéro de l'appelant ne s'affiche pas**

- Contrôlez si vous êtes bien abonné au service d'identification de l'appelant auprès de votre opérateur local.



# INFORMATIONS DE SÉCURITÉ

## Généralités

Utilisez uniquement le bloc électrique livré avec le produit.

N'ouvrez pas l'unité. Contactez le service d'assistance pour toutes les réparations.

Le téléphone est en mesure d'amplifier de manière considérable le son. Il est important que chaque utilisateur potentiel sache comment fonctionne le téléphone. Il est recommandé de régler le volume sur le niveau minimum après son utilisation et d'avertir les autres utilisateurs des dangers potentiels pour l'audition pouvant résulter d'une mauvaise utilisation de l'appareil.

## Nettoyage

Nettoyez le téléphone avec un chiffon doux. N'utilisez jamais de détergents ou de matières à polir car ils pourraient endommager la finition ou les parties électroniques logées à l'intérieur.

## Exigences environnementales

Ne pas exposer l'appareil au rayonnement direct du soleil.

Assurez-vous que l'air peut toujours circuler librement sur les surfaces du téléphone.

N'exposez aucune partie de votre produit à une source d'eau et ne l'utilisez pas dans des conditions ou des endroits extrêmement humides, par exemple dans la salle-de-bains.

N'exposez pas votre produit au feu ou à toute autre condition dangereuse.

# INFORMATIONS DE SÉCURITÉ

En cas d'orage, débranchez le téléphone qui pourrait être endommagé. Votre garantie ne couvre pas les dommages causés par la foudre.

Le téléphone est conçu pour fonctionner dans une gamme de températures comprises entre 5°C et 45°C.

# GARANTIE

Votre produit Geemarc est garanti pendant deux ans, suivant la date d'achat. Au cours de cette période, toutes les réparations ou tous les remplacements (à notre seule discrétion) seront effectués sans frais. En cas de problème, contactez notre service d'assistance ou rendez-vous sur notre site Web : [www.geemarc.com](http://www.geemarc.com). La garantie ne couvre pas les accidents, la négligence ou les ruptures de pièces. Le produit ne doit pas être altéré ou démonté par quiconque n'étant pas un représentant agréé de Geemarc. La garantie de Geemarc ne limite en aucun cas vos droits légaux.

**IMPORTANT : VOTRE FACTURE FAIT PARTIE DE VOTRE GARANTIE ET DOIT ÊTRE CONSERVÉE ET PRODUITE LORS D'UNE RÉCLAMATION SOUS GARANTIE.**

**Veillez noter : la garantie est applicable à la France uniquement**

**DÉCLARATION** : Geemarc Telecom SA déclare par la présente que son produit est conforme aux exigences essentielles ainsi qu'à d'autres directives pertinentes de la norme 1999/5/EEC traitant des équipements terminaux de radio et télécommunications, en particulier à l'article 3, sections 1a, 1b et section 2. L'appareil ne fonctionne pas si le courant de ligne est inférieur à 18 mA.

*La déclaration de conformité peut être consultée sur [www.geemarc.com](http://www.geemarc.com)*



# GARANTIE

**Branchement électrique** : l'appareil est conçu pour fonctionner avec une source électrique de 230V 50Hz uniquement. (Répertorié comme affichant une tension dangereuse sous les termes de la norme EN60950). L'appareil n'incorpore aucun interrupteur intégral on/off. Pour déconnecter l'appareil, coupez l'alimentation au niveau de la prise secteur ou débranchez l'adaptateur CA. Lors de l'installation de l'appareil, veillez à ce que la prise secteur soit facilement accessible.

**Branchement du téléphone** : les tensions présentes sur le réseau de télécommunications sont répertoriées en tant que TNV-3 (Telecommunication Network Voltage), conformément à la norme EN60950 .

# DIRECTIVES DE RECYCLAGE

Le système DEEE (déchets des équipements électriques et électroniques ) a été mis en oeuvre pour les produits en fin de vie qui seront recyclés de la meilleure manière possible.

Lorsque ce produit ne fonctionne plus, ne le jetez pas avec vos déchets domestiques.

Veillez utiliser une des options suivantes :

- Retirez les batteries et jetez-les dans une benne DEEE appropriée. Jetez le produit dans une benne DEEE appropriée.
- Ou rapportez-le à votre détaillant. Si vous achetez un nouvel article, l'ancien devrait être accepté.

Ainsi, en respectant ces instructions, vous contribuez à la santé publique et à la protection de l'environnement.



N'hésitez pas à consulter notre site Internet pour obtenir des informations et de l'aide sur nos produits :

[www.geemarc.com](http://www.geemarc.com)

Téléphone 0328587599

Ou fax 0328587576



UGoCean400\_Fr\_v1.0

**geemarc** UNITED KINGDOM

5 Swallow Court  
Swallowfields  
Welwyn Garden City  
Hertfordshire, AL7 1SB  
For product support,  
01707 384438

[www.geemarc.com](http://www.geemarc.com)

**geemarc** FRANCE

Parc de l'Etoile  
2, rue Gallée 59791  
GRANDE SYNTHÉ CEDEX  
TEL. SERVICE APRES VENTE,  
03 28 58 75 99

[www.geemarc.com](http://www.geemarc.com)