

ATTENTION

Il existe un risque potentiel de blessures graves ou de décès associé à pratiquement tous les produits, quel que soit leur type ou leur utilisation prévue. Stander, Inc., a travaillé sans relâche pour minimiser tous les risques associés à ses aides à la mobilité, mais compte tenu des types de produits, des utilisateurs et d'une myriade de choses hors de notre contrôle, nous ne pouvons pas éliminer tous les risques imaginables. Par conséquent, un consommateur doit faire preuve de bon sens lorsqu'il utilise nos produits et tenir compte de la santé physique et mentale globale de l'utilisateur.

Lisez tous les matériaux qui accompagnent ce produit avant son installation ou son utilisation.

GARANTIE LIMITÉE

Stander, Inc. garantit à l'acheteur d'origine que ce produit sera exempt de défauts de matériaux et / ou de fabrication pendant 1 an à compter de la date d'achat. Pendant la période de garantie, nous corrigerons gratuitement tout défaut de matériau ou de fabrication. Tous les frais d'expédition doivent être payés par l'acheteur d'origine. Toutes les pièces de rechange seront neuves et sont garanties pour le reste de la garantie d'origine ou trente (30) jours à compter de la date d'expédition, selon la plus longue des deux. L'acheteur d'origine doit informer Stander, Inc. pendant la période de garantie par écrit du défaut de fabrication ou de matériau. Cette garantie n'est pas transférable et ne couvre que l'utilisation normale. Stander ne remboursera ni ne paiera aucun frais d'expédition. La garantie ne couvre PAS: (1) les dommages pendant l'expédition autres que l'expédition d'origine au détaillant; (2) Les dommages causés par des pièces jointes, altérations ou modifications non autorisées; (3) Les dommages causés par l'utilisation du produit à des fins autres que celles pour lesquelles le produit a été conçu ou destiné; et (4) Les dommages causés par tout autre abus, mauvaise utilisation, mauvaise manipulation ou mauvaise application.

Stander, Inc. ne sera en aucun cas responsable de tout dommage spécial, accessoire ou consécutif basé sur une violation de cette garantie limitée, une rupture de contrat ou une responsabilité stricte.

IL N'Y A AUCUNE GARANTIE QUI S'ÉTEND AU-DELÀ DE CEUX INDIQUÉS ICI. TOUTES LES AUTRES GARANTIES, EXPRESSES OU IMPLICITES (Y COMPRIS TOUTES LES GARANTIES IMPLICITES DE QUALITÉ MARCHANDE OU D'ADÉQUATION À UN USAGE PARTICULIER), SONT PAR LA PRÉSENTE DÉCLINÉES.

Certains États n'autorisent pas les limitations de la durée d'une garantie implicite, il se peut donc que la limitation ci-dessus ne s'applique pas à vous. Cette garantie vous donne un droit légal spécifique, et vous pouvez également avoir d'autres droits qui varient d'un État à l'autre. Pour obtenir un service sous cette garantie, vous pouvez contacter Stander, Inc. au (800) 506-9901 ou au (435) 755-0453.

AVERTISSEMENTS

1) INSTALLATION:

- a) N'utilisez ou n'installez pas ce produit à moins d'avoir lu et compris ces avertissements et instructions de montage pour vous assurer que le produit est correctement installé et utilisé. Si l'installateur / l'utilisateur installe ce produit dans une maison de soins infirmiers, un centre de vie assistée ou un établissement similaire, suivez ces politiques d'installation et celles-ci. Si vous avez des questions concernant l'installation, l'utilisation, les risques associés ou quoi que ce soit concernant ce produit, appelez Stander Inc. au (800) 506-9901 ou au (435) 755-0453.
- b) Une mauvaise installation de ce produit augmente considérablement le risque de chutes. Ce produit de poteau se fixe entre le sol et le plafond. Étant donné qu'il existe de nombreux types de conditions de plancher et de plafond, il appartient à l'installateur et / ou à l'utilisateur de ce produit de déterminer si le produit peut être installé en toute sécurité.
- c) IMPORTANT: Le poteau peut devenir lâche (mal fixé entre le plancher et le plafond) en raison de la multitude de conditions. Il incombe à l'installateur et / ou aux utilisateurs de vérifier et de fixer périodiquement le poteau entre le sol et le plafond avec la clé incluse. Ne jetez PAS la clé incluse.
- d) N'installez PAS le produit sur des plafonds inclinés, des plafonds suspendus ou tout autre type de plafond qui ne permettraient pas au produit d'être correctement fixé entre un plancher et un plafond. Le poteau doit être installé perpendiculairement au sol et au plafond. Tous les coussinets de protection en caoutchouc doivent engager le plafond et le sol avec une force également répartie.
- e) N'installez PAS de poteau sur des hauteurs de plafond inférieures à 7 pieds ou supérieures à 10 pieds.
- f) N'installez PAS le mât sur une plate-forme ou sur toute autre surface surélevée du sol. Si vous avez des questions, il incombe à l'installateur / utilisateur d'appeler Stander Inc. au (800) 506-9901 ou au (435) 755-0453. N'installez pas ce produit si vous n'êtes pas sûr qu'il puisse être correctement fixé.
- g) Les conditions du sol affectent également la capacité d'installer le produit en toute sécurité. N'installez PAS le produit sur des tapis ou tout autre objet mobile. N'installez PAS le produit sur des sols qui permettraient à la base du poteau de glisser ou de glisser. Si la base du produit bouge après l'installation, le produit n'est pas sûr à utiliser.
- h) Ce produit n'est pas destiné à être placé à l'intérieur d'une baignoire ou à l'intérieur d'une douche.
- i) Le poteau de sécurité utilise une goupille à ressort qui permet à la poignée de tourner et de se verrouiller dans plusieurs positions de l'utilisateur. Assurez-vous que la poignée rotative est en position verrouillée avant d'utiliser le produit. Si la poignée rotative n'est pas verrouillée avant l'utilisation, l'utilisateur peut tomber et des blessures graves ou des blessures pourraient en résulter.
- j) IMPORTANT: Si vous installez le produit de poteau à côté d'un lit, d'un canapé, de toilettes ou de tout autre objet, Stander Inc. recommande de NE PAS installer le produit plus près que la capacité de l'utilisateur de marcher en toute sécurité autour du poteau ou il peut y avoir une possibilité de devenir piégé entre le poteau et le côté de tout objet adjacent au poteau. Le piégeage est une condition où un individu peut se loger entre des objets. La poignée pivotante doit être prise en compte lors de la pose du poteau à côté d'un objet adjacent. En d'autres termes, la poignée peut pivoter à 360 degrés. Le ou les utilisateurs doivent pouvoir contourner le poteau en toute sécurité dans toutes les positions de la poignée pivotante. Il est de la responsabilité de l'utilisateur (s) de s'assurer qu'il n'y a aucun moyen de se coincer entre le poteau et / ou la poignée pivotante et le côté de tout objet adjacent au poteau. Puisqu'il existe une myriade de conditions d'utilisation, l'installateur / utilisateur (s) devrait déterminer si le poteau doit être installé plus loin du côté d'un lit. Si vous avez des questions, il incombe à l'installateur / utilisateur d'appeler Stander Inc. au (800) 506-9901 ou au (435) 755-0453.

2) CONDITIONS PHYSIQUES ET MENTALES:

a) Les personnes qui ont des problèmes de limitations physiques, de paralysie, de symptômes de démence, d'Alzheimer ou de perte de mémoire, de sommeil, d'incontinence, de douleur, de mouvements corporels incontrôlés, de sortir du lit et de marcher en toute sécurité sans aide, fragilité, faiblesse, confusion, agitation, terminal l'agitation, ou sont sous l'influence de médicaments, de drogues ou de toute substance qui pourrait altérer leur équilibre ou leur jugement, ou toute autre raison imprévisible qui pourrait affecter la capacité physique et mentale des utilisateurs à utiliser ce produit en toute sécurité, sont plus à risque de piégeage. Étant donné que ces conditions sont subjectives et que Stander Inc. n'a aucun contrôle sur le choix de l'utilisation de ce produit, il est de la responsabilité de l'installateur / utilisateur de consulter un médecin avant d'utiliser ce produit.

b) Ce produit n'est pas destiné à supporter le poids total d'un individu. Ce produit est uniquement destiné à fournir équilibre et soutien en position assise et debout.

3) FACTEURS EXTÉRIEURS:

a) Les enfants ne doivent pas être autorisés à s'accrocher ou à jouer avec ce produit.

b) En raison de facteurs externes imprévisibles, le produit peut se détacher. Si tel est le cas, augmentez la tension entre le sol et le plafond avec la clé incluse. Ne jetez PAS la clé incluse.

c) Les conditions du sol peuvent affecter la stabilité du poteau, telles que les irrégularités du sol, les surfaces humides ou d'autres conditions qui permettraient à la base du produit de bouger. N'utilisez PAS le produit sur des surfaces de sol qui permettent à la base du produit de bouger.

d) Si le produit est retiré et réinstallé, le poteau doit être réinstallé correctement comme indiqué dans ces instructions. Conservez les instructions pour référence future.

4) ACCORD ENTRE INSTALLATEUR / UTILISATEUR (S) ET STANDER INC.:

a) Si l'installateur / utilisateur (s) choisit d'utiliser ce produit, il est entendu entre l'installateur / utilisateur (s) ET Stander Inc., que l'installateur / utilisateur (s) accepte les risques associés à l'utilisation de ce produit. Étant donné que ces conditions sont subjectives et que Stander Inc. n'a aucun contrôle sur qui choisit d'utiliser ce produit, le ou les installateurs / utilisateurs acceptent d'être responsables de leurs décisions lors de l'utilisation de ce produit.

5) DROITS DES CONSOMMATEURS ET ACCORD D'ARBITRAGE:

a) Cette convention d'arbitrage («Accord») affecte vos droits et recours légaux en prévoyant que les différends entre vous et la fabrication de ce produit («Stander»), doivent être résolus par voie d'arbitrage exécutoire, plutôt que par un tribunal. Veuillez lire attentivement cet accord car vous acceptez les termes de cet accord en assemblant et en utilisant ce produit. Si vous n'acceptez pas les termes de cet accord, renvoyez le produit au lieu d'achat pour un remboursement.

i) **RÉSOLUTION DES RÉCLAMATIONS OU DES LITIGES.** Toute réclamation ou litige entre vous et Stander découlant du produit ou du présent accord ou s'y rapportant de quelque manière que ce soit sera résolu par un arbitrage final et exécutoire. Cette obligation d'arbitrage s'applique indépendamment du fait que la réclamation ou le différend impliquent un délit, une fraude, une fausse déclaration, une responsabilité du fait des produits, une négligence, une violation d'une loi ou toute autre théorie juridique. Stander et vous reconnaissez et acceptez spécifiquement que vous renoncez à votre droit d'intenter une action en justice sur la base de telles réclamations ou litiges et de faire résoudre cette action par un juge ou un jury.

ii) **LIMITATION DES RECOURS JURIDIQUES.** Tous les arbitrages en vertu du présent accord doivent être menés uniquement sur une base individuelle (et non à l'échelle d'une classe) et un arbitre n'a pas le pouvoir d'accorder une réparation à l'échelle de la classe. Vous reconnaissez et acceptez que le présent Accord vous interdit expressément d'engager une procédure d'arbitrage en tant que représentant d'autrui ou de participer à toute procédure d'arbitrage intentée par toute autre personne.

iii) **PROCÉDURES D'ARBITRAGE.**

(1) Avant d'entamer une procédure d'arbitrage en vertu du présent accord, vous devez d'abord présenter la réclamation / contestation à Stander en appelant le (800) 506-9901 ou le (435) 755-0453, en fournissant les coordonnées demandées et en permettant à Stander de la résoudre. . Si votre réclamation ou litige n'est pas résolu dans les soixante (60) jours, vous pouvez engager une procédure d'arbitrage conformément aux termes du présent Accord.

(2) L'arbitrage des réclamations / litiges en vertu du présent accord doit être effectué conformément à la décision de l'American Arbitration Association.

(«AAA») Procédures de règlement des litiges commerciaux des États-Unis et procédures supplémentaires pour les litiges [liés](#) aux consommateurs (voir www.adr.org pour leurs règles et procédures).

(3) L'arbitrage de toute réclamation / litige en vertu du présent Accord sera dans l'État de l'Utah.

(4) Toutes les dépenses administratives de la procédure d'arbitrage en vertu du présent Accord seront partagées également entre vous et la Société, sauf que: (a) si les réclamations / litiges soumis à la procédure d'arbitrage sont inférieurs à dix mille dollars (10 000 USD), vous sera responsable de pas plus de cent vingt-cinq dollars (125 \$ US) en frais administratifs; (b) si la réclamation / le différend soumis à la procédure d'arbitrage est supérieur à dix mille dollars (10 000 \$ US) mais inférieur à soixante-quinze mille dollars (75 000 \$ US), alors vous serez responsable d'au plus trois cent soixante-quinze dollars (375 \$ US) en frais administratifs; et (c) si la réclamation / le différend soumis à la procédure d'arbitrage est supérieur à soixante-quinze mille dollars (75000 USD), vous serez responsable des frais administratifs conformément au barème des frais commerciaux fourni par l'AAA. Vous reconnaissez et acceptez que chaque partie paiera les honoraires et les frais de ses propres conseils, experts et témoins.

iv) **CHOIX DE LOI ET DIVISIBILITÉ.** Le présent accord est régi par la loi fédérale sur l'arbitrage des États-Unis et les lois de l'État de l'Utah. Si une disposition du présent accord est déclarée ou jugée illégale, inapplicable ou nulle, cette disposition ne sera efficace que dans la mesure où elle sera jugée illégale, inapplicable ou nulle et le reste restera pleinement exécutoire.

AVERTISSEMENT PIÉGEAGE ET RISQUE DE CHUTE

- De petits espaces entre le poteau / poignée pivotante et d'autres objets fixes peuvent piéger et tuer.
- Les personnes atteintes de la maladie d'Alzheimer ou de démence, ou celles qui sont sous sédation, confuses ou fragiles, courent un risque accru de piégeage et de chutes.
- Assurez-vous toujours que ce produit est correctement fixé entre le sol et le plafond.
- Assurez-vous que le produit dispose d'un espace suffisant pour permettre aux utilisateurs de marcher entre le poteau / la poignée et tout autre objet fixe.
- NE PAS utiliser ni placer près des lits d'enfants, des lits superposés, des lits à eau ou des lits gonflables.
- Le non-respect de ces conditions pourrait exposer les utilisateurs à un risque de coincement ou de chute.



Instructions de montage:

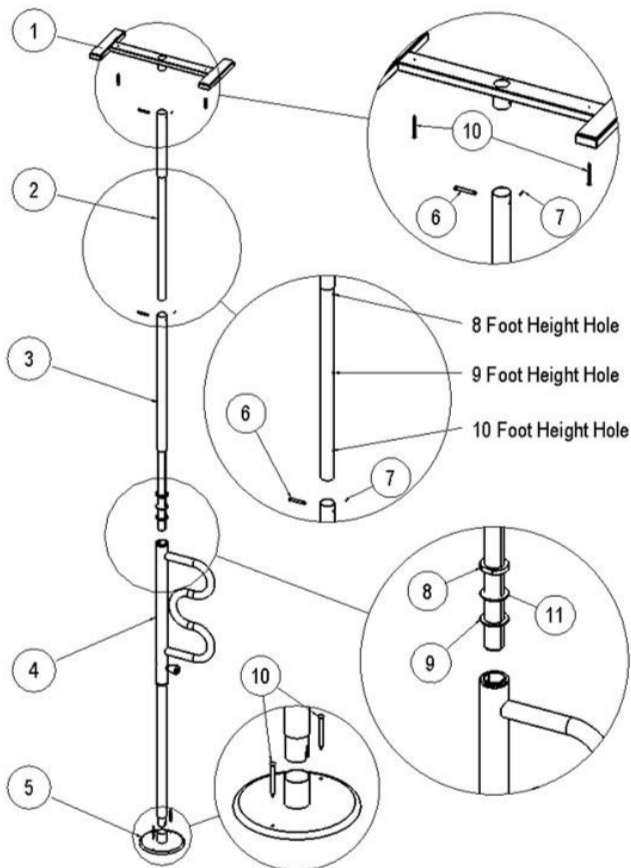

FIGURE 1

REMARQUE: Ce produit est conçu pour être utilisé avec des hauteurs de plafond allant de 7 à 10 pieds de plafond. Toutes les pièces nécessaires sont incluses dans ce forfait pour s'adapter aux plafonds de 7, 8, 9 et 10 pieds.

(ITEM-2) est un tube d'extension réglable qui doit être utilisé pour des hauteurs de plafond de 8, 9 et 10 pieds. **REMARQUE :** (L'ARTICLE-2 aura une zone non peinte exposée.

Déterminez où vous prévoyez d'utiliser ce produit et la hauteur du plafond avant de poursuivre le processus d'assemblage.

1. Sortez toutes les pièces de la boîte et posez-les sur une surface plane comme illustré à la figure 1.

2. Si vous avez un plafond de 7 pieds, n'utilisez pas de rallonge (ITEM-2). Fixez le cadre supérieur (ITEM-1) directement à l'ITEM-3 en alignant les trous dans ITEM-1 et ITEM-3 et en insérant l'axe de chape (ITEM-6) à travers les trous. Après avoir inséré la goupille de chape, placez la goupille fendue (ITEM-7) dans le trou de la goupille de chape, comme illustré à la figure 2.

3. Si vous avez un plafond de 8 à 10 pieds, fixez le cadre supérieur (ITEM-1) au tube d'extension (ITEM-2) en alignant les trous et en insérant la goupille et la goupille fendue comme indiqué sur la figure 2.

4. Le tube de rallonge (ITEM-2) comporte 3 jeux de trous marqués «Trou de hauteur de 8 pieds», «Trou de hauteur de 9 pieds» et «Trou de hauteur de 10 pieds», comme illustré à la figure 1. Utilisez le trou de hauteur qui correspond à la hauteur du plafond de ce produit sera installé.

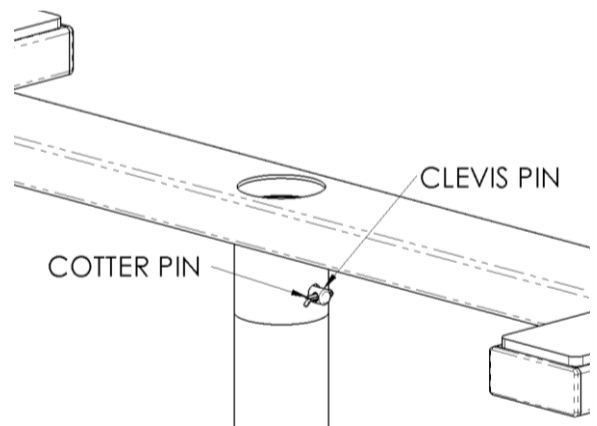

FIGURE 2

5. Pour un plafond de 8 pieds, alignez le trou du tube d'extension (ITEM-2) marqué «Trou de hauteur de 8 pieds» (comme illustré à la figure-1) sur (ITEM-3) et insérez la goupille et

la goupille fendue comme précédemment. à l'étape 2.

6. Pour un plafond de 9 pieds ou 10 pieds , alignez le tube d'extension (ITEM-2) avec le trou marqué «Trou de 9 pieds de hauteur» ou «Trou de 10 pieds de hauteur» (comme illustré dans la Figure-1) à (ARTICLE-3) et insérez la goupille et la goupille fendue comme précédemment à l'étape 2.
7. Fixez la plaque de base (ITEM-5) au tube de la poignée (ITEM-4), comme illustré à la figure 1, en alignant les fentes du tube de la poignée (ITEM-4) avec la goupille interne de la plaque de base (ITEM-5) afin les fentes chevauchent la broche interne pour empêcher la rotation, comme illustré à la figure 3.

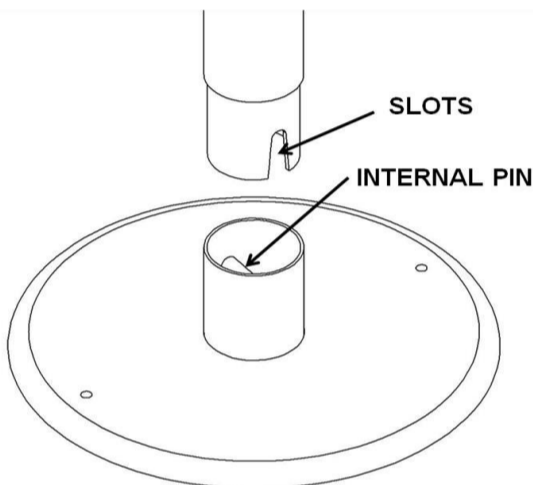

FIGURE 3

8. Insérez la partie filetée de l'ITEM-3 dans l'ITEM-4 et placez le poteau de sécurité à l'emplacement souhaité avec l'ITEM-5 sur le sol et l'ITEM-1 sur le plafond.

REMARQUE: Assurez-vous que la rondelle en plastique (ITEM-11) est placée entre l'écrou de réglage (ITEM-8) et la rondelle (ITEM-9) comme indiqué sur la figure 1 avant d'insérer l'ITEM-3 dans l'ARTICLE 4.

9. Pour fixer le poteau entre le sol et le plafond, l'écrou de réglage (ITEM-8) doit être serré dans le sens des aiguilles d'une montre avec la clé incluse (article non illustré). Serrez l'écrou de réglage inférieur jusqu'à ce que le poteau soit fixé entre le sol et le plafond.

AVERTISSEMENT: Une fois le poteau fixé entre le sol et le plafond, vérifiez la longueur de la zone filetée exposée. N'installez PAS si la longueur du filetage exposé dépasse 11 pouces.

AVERTISSEMENT: si le poteau ne semble pas être solidement fixé entre le sol et le plafond, desserrez l'écrou de réglage (ITEM-8) et assurez-vous que la longueur du poteau de sécurité est perpendiculaire au sol et au plafond avant de serrer l'écrou de réglage (ITEM8) à nouveau comme précédemment à l'étape 8.

Un léger mouvement de la poignée pivotante est normal et sûr. Ce mouvement permet à la goupille de verrouillage de se verrouiller facilement dans 8 positions conviviales. Tirez la goupille et tournez la poignée incurvée. Relâchez la poignée et continuez à faire tourner la poignée incurvée jusqu'à ce que la goupille à ressort verrouille la poignée dans la position souhaitée.

INSTALLATION (FACULTATIVE) À L' AIDE DE VIS

Lorsque le poteau est installé correctement, il ne doit y avoir aucun mouvement entre la plaque de base (article-5) et le sol, ou le cadre supérieur (article-1) et le plafond lors de l'utilisation. Il est important d'inspecter fréquemment le poteau pour s'assurer qu'il ne bouge pas.

Étant donné qu'il existe de nombreuses conditions imprévisibles (conditions dans lesquelles le poteau peut se déplacer ou se desserrer), Stander Inc. a fourni aux installateurs / utilisateurs une option pour ancrer le produit au sol et au plafond à l'aide des vis incluses (article-10) .

Le cadre supérieur (article 1) a deux trous espacés de 16 pouces pour s'aligner avec les solives de plafond en bois. Il est important que les vis passent à travers les trous du cadre supérieur et soient fixées dans les solives de plafond en bois, comme illustré à la figure 4.

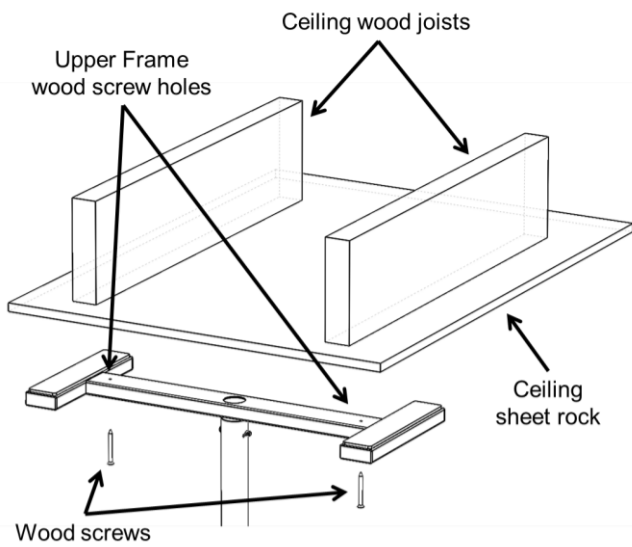

FIGURE 4 (FACULTATIF)

Conditions de plancher de carreaux: Si la plaque de base (article-5) doit être montée sur un plancher de carreaux de céramique, les trous doivent d'abord être percés à travers le carreau uniquement avant d'utiliser les vis à bois. Placez les vis à bois dans les trous de la plaque de base et fixez-les au plancher en bois, comme illustré à la figure 5.

Linoléum ou moquette: Si la plaque de base (article-5) doit être montée sur du linoléum ou de la moquette, placez les vis à bois dans les trous de la plaque de base et fixez-les directement dans le plancher en bois, comme illustré à la figure 5.

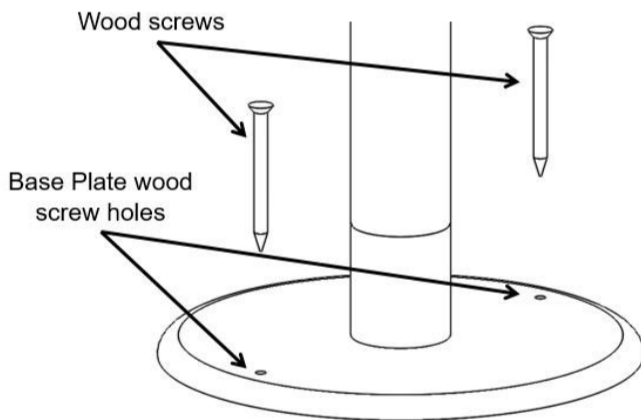

FIGURE 5 (FACULTATIF)

Si le ou les installateurs / utilisateurs ont des questions, veuillez appeler Stander Inc. au (800) 506-9901 ou (435) 755-0453.